

Robot semovente per l'imballaggio con film estensibile

Self propelled robot for stretch wrapping

Robot autonome pour le banderolage avec film etirable

Robot semoviente para el embalaje con film estirable

Selbstfahrender roboter zur verpackung mit stretchfolie

Speedy®



www.noxon.it

Robot semovente per l'imbballaggio con film estensibile

Self propelled robot for stretch wrapping

Robot autonome pour le banderolage avec film etirable

Robot semoviente para el embalaje con film estirable

Selbstfahrender roboter zur verpackung mit stretchfolie



Pannello di comando

Control panel/Panneau de controle/Panel de control/Bedienungsfeld

SPEEDY MAS

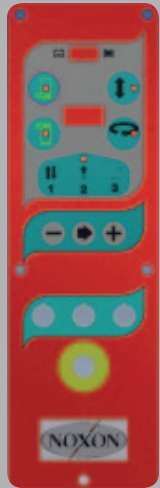

Descrizione parametri/Parameters description/Description parametres/ Descripción parámetros/Über bedienfeld wählbare parameter

• Velocità trascinamento

Feeding speed /Vitesse de rotation du robot/Velocidad rotación robot/Drehgeschwindigkeit des Roboters

• Sensibilità tiro film

Film tensioning/Sensibilité tirage film/Sensibilidad tiro película/Folienspannung(Mas102-Mas10)

• Giri alla base del carico

Bottom wraps/Tours à la base de la charge/Giros en la base de la carga/Umdrehungen am unteren Ende der Ladung

• Giri alla sommità del carico

Top wraps/Tours au sommet de la charge/Giros en la parte superior de la carga/Umdrehungen am oberen Ende der Ladung

• Velocità salita

discesa carrello/Carriage upward/downward speed/Vitesse montée/descente chariot/Velocidad subida/bajada carro/Auf/Abstiegsgeschwindigkeit des Schlittens

• Salita/discesa o alternato

Upward/downward or alternate cycle/Cycle montée/descente ou simple montée ou descente simple/Ciclos Subida/bajada o alternado/Zyklus Aufstieg/Abstieg oder nur Aufstieg oder nur Abstieg

• Ciclo mettifoglio

Top sheet cycle/Depose de coiffe/Ciclo coloca hoja/Zyklus Folienanlegen

Carrelli/Carriages/Chariots/Carros/Folienschlitten

SPEEDY MAS 102



- Carrello con frizione meccanica
- Carriage with mechanical brake
- Chariot avec frein mécanique
- Carro con freno mecánico
- Folienschlitten mit mechanischer Bremse

CARATTERISTICHE TECNICHE/ TECHNICAL FEATURES/ CARACTERISTIQUES TECHNIQUES/ CARACTERÍSTICAS TÉCNICAS

MACCHINA/MACHINE/MASCHINE/MÁQUINA	SPEEDY MAS 102
Batterie - Batteries - Batteries - Batterie-Bateria	N°2 12v 75Ah Pb
Velocità rotazione macchina - Rotation speed - Vitesse de rotation machine - Drehgeschwindigkeit der Maschine - Velocidad rotación máquina	38÷65 m/min
Velocità salita/discesa carrello - Carriage upward/downward speed - Vitesse montée/descente du chariot - Auf-/Abstiegsgeschwindigkeit des Schlittens Velocidad subida / bajada carro	1,6 ÷ 4,6 m/min
Tensione di alimentazione - Power supply - Tension d'alimentation - Versorgungsspannung - Tensión alimentación	V100-240(1ph)-50/60Hz
Potenza installata carica batteria - Installed power - Puissance installée - Installierte Leistung - Potencia instalada	W 340
Avvolgimenti alla base del carico - Bottom wraps - Tours à la base de la charge - Umdrehungen am unteren Ende der Ladung - Giros en la base de la carga	STD
Avvolgimenti alla sommità del carico - Top wraps - Tours au sommet de la charge - Umdrehungen am oberen Ende der Ladung - Giros en la parte superior de la carga	STD
Avvolgimento salita e discesa - Upward/downward cycle - Programme complet montée et descente chariot - Kreuzwicklung auf-und abwärts - Programa completo subida y bajada carro	STD
Avvolgimento solo salita o solo discesa - Upward cycle or downward cycle - Programme seul montée o seul descente - Zyklus: nur aufwärts oder - Programa solo subida o bajada carro	STD
Ciclo Mettifoglio - Top sheet cycle - Cycle mise de coiffe - Zyklus Folienanlegen - Ciclo coloca hoja	STD
Dimensioni minime - Minimum dimensions - Dimensions minimales - Mindestmaße - Dimensiones mínimas	600 x 600 mm
Altezza massima pallet - Maximum useful height - Hauteur maximale - Maximale Höhe - Altura máxima	2000 mm

LAYOUT SPEEDY MAS

H ALBERO=2100 mm H MAX CARRELLO= 2470 mm
 A=1030mm B=710mm C=2200mm D=1130mm E=1710mm W=600mm L min=600

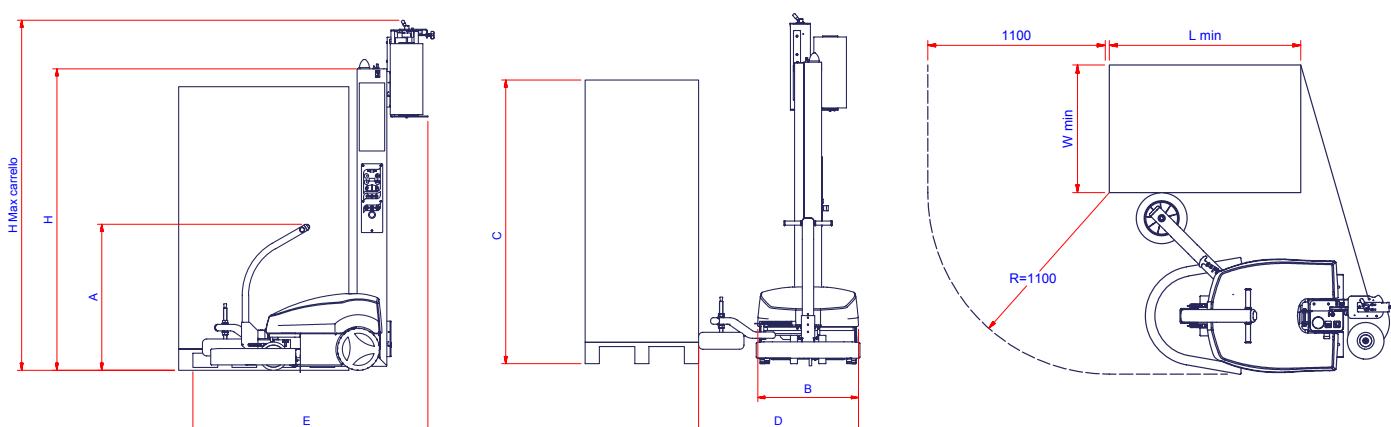

NOXON S.p.A.
 Strada Degli Angariari, 6
 47891 Falciano
 (Repubblica di San Marino)

Tel. +378 0549 941426
 fax +378 0549 977419
 info@noxon.it